

# SERRENO

RO

## MANUAL DE UTILIZARE

### Combină Frigorifică

MODEL: SCS-305WA++  
SCS-305XA++

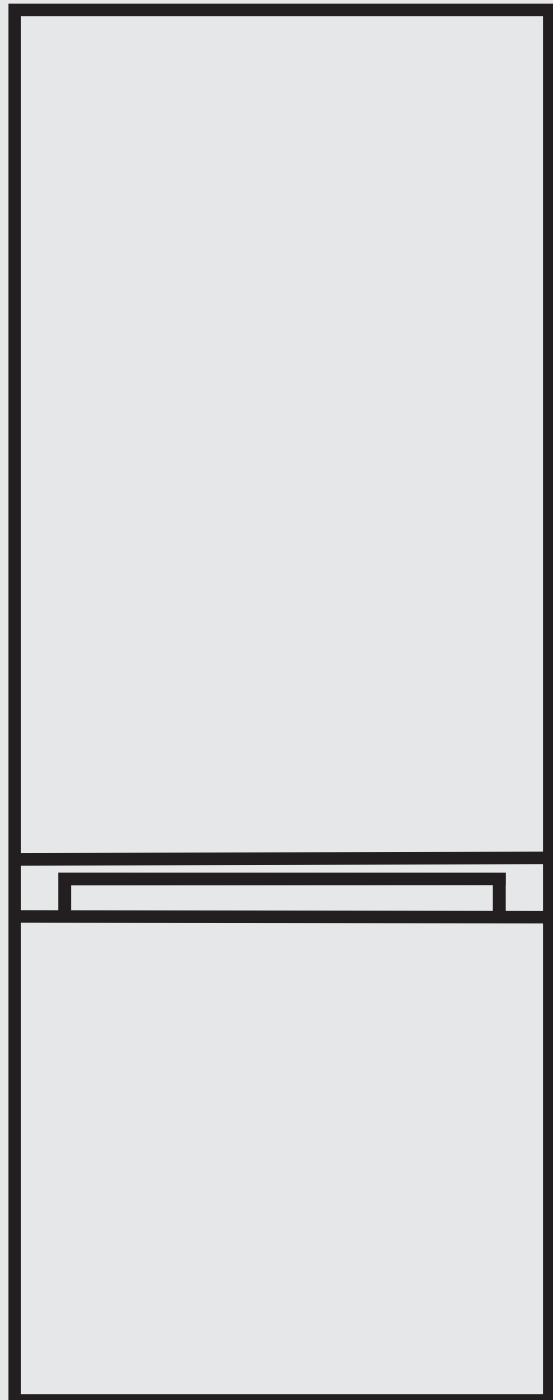

Citiți cu atenție manualul înainte de  
utilizare.  
Manualul trebuie păstrat pentru  
referințe ulterioare.

## Cuprins

1 Avertismente privind siguranța	
1.1 Avertisment .....	1-2
1.2 Semnificația simbolurilor de avertizare de siguranță .....	3
1.3 Avertismente privind energia electrică .....	3
1.4 Avertismente privind utilizarea .....	4
1.5 Avertismente privind amplasarea .....	4-5
1.6 Avertismente privind energia .....	5
1.7 Avertismente privind eliminarea .....	5
2 Utilizarea corespunzătoare a frigiderului	
2.1 Amplasarea .....	6
2.2 Echilibrarea picioarelor.....	7
2.3 Schimbarea balamalelor de la ușă .....	7-9
2.4 Schimbarea becului .....	10
2.5 Pornirea .....	10
2.6 Recomandări privind economia de energie.....	10
3 Structură și funcții	
3.1 Componente cheie .....	11
4 Întreținerea și îngrijirea frigiderului	
4.1. Curățarea generală .....	12
4.2 Decongelarea .....	12
4.3 Scoaterea din funcțiune .....	12
5 Depanarea problemelor tehnice	
5.1 Depanarea problemelor tehnice .....	13

Stimați utilizatori, vă mulțumim pentru alegerea frigiderului Midea!

## 1. Avertismente de siguranță



**Avertisment:** risc de incendiu / materiale inflamabile

**Acest** aparatul este destinat utilizării în aplicații de uz casnic și în aplicații similare, cum ar fi în zonele de bucătărie ale personalului din magazine, birouri și alte medii de lucru; case de vacanță și clienți în hoteluri, moteluri și alte medii de tip rezidențial; medii de cazare și masă; alimentație publică și aplicații similare necomerciale.

**În cazul în care** cablul de alimentare este deteriorat, acesta trebuie înlocuit de către producător, agentul său de service sau persoane calificate în mod similar, pentru a evita orice pericol.

**Nu** depozitați substanțe explozive cum ar fi cutii cu aerosoli cu combustibil inflamabil în acest aparat.

**Aparatul** trebuie deconectat după utilizare și înainte de a efectua operațiuni de întreținere asupra aparatului..

**AVERTISMENT:** Păstrați deschiderile de ventilație, din carcasa aparatului sau din structura încorporată, fără obstrucție.

**AVERTISMENT:** Nu utilizați dispozitive mecanice sau alte mijloace pentru a accelera procesul de decongelare, altele decât cele recomandate de producător.

**AVERTISMENT:** Nu deteriorați circuitul de agent frigorific.

**AVERTISMENT:** Nu utilizați aparate electrice în interiorul compartimentelor de depozitare a alimentelor, cu excepția cazului în care acestea sunt de tipul recomandat de producător.

**AVERTISMENT:** Eliminați frigiderul conform autorităților locale de reglementare întrucât acesta conține gaz inflamabil și agent frigorific.

**AVERTISMENT:** Când poziționați aparatul, asigurați-vă că cablul de alimentare nu este blocat sau deteriorat.

**AVERTISMENT:** Nu localizați triplu-ștechere sau surse de alimentare mobile în partea din spate a aparatului.

**Nu** utilizați cabluri prelungitoare sau adaptoare neîncorporate (cu două vârfuri).

**PERICOL:** Riscul de blocare a copiilor. Înainte de a elimina vechiul frigider sau congelator:

- Scoateți ușile.
- Lăsați rafturile în loc, astfel încât copiii să nu se poată urca cu ușurință înăuntru.

**Frigiderul** trebuie să fie deconectat de la sursa de alimentare electrică înainte de a încerca instalarea accesoriilor.

**Agentul frigorific** și materialul de spumare cu ciclopentan utilizate pentru frigider sunt inflamabile. Prin urmare, atunci când frigiderul este scos din uz, acesta trebuie să fie ținut departe de orice sursă de incendiu și să fie recuperat de o companie specială de recuperare cu o calificare corespunzătoare, alta decât eliminarea prin combustie, pentru a preveni deteriorarea mediului sau orice alt prejudiciu.

**Pentru Standardul EN:** Acest aparat poate fi utilizat de copiii cu vârsta de peste 8 ani și de persoane cu capacități fizice sau psihice reduse sau fără experiență și cunoștințe dacă au fost supravegheate sau instruite cu privire la utilizarea aparatului într-un mod sigur și dacă înțeleg pericolele implicate. Copiii nu trebuie să se joace cu aparatul. Curățarea și întreținerea nu trebuie efectuate de copii fără supraveghere. Copiilor cu vârsta cuprinsă între 3 și 8 ani li se permite să introducă și să scoată alimente din aparatele frigorifice.



**Pentru Standardul IEC:** Acest aparat nu este destinat utilizării de către persoane (inclusiv copii) cu capacități fizice, senzoriale sau mentale reduse sau fără experiență și cunoștințe, cu excepția cazului în care au fost supravegheate sau instruite cu privire la utilizarea aparatului de către o persoană responsabilă de siguranța acestora.)

**Copiii** ar trebui supravegheați pentru a vă asigura că nu se joacă cu aparatul.

**Instrucțiunile** trebuie să includă următoarele: Pentru a evita contaminarea produselor alimentare, respectați următoarele instrucțiuni:

- Deschiderea ușii pentru perioade lungi de timp poate determina o creștere semnificativă a temperaturii în compartimentele aparatului
- Curățați periodic suprafețele care pot intra în contact cu produsele alimentare și sistemele de scurgere accesibile.
- Curățați rezervoarele pentru apă dacă nu au fost utilizate timp de 48 de ore; spălați sistemul de alimentare cu apă conectat la o sursă de apă dacă apa nu a fost aspirată timp de 5 zile. (nota 1)
- Depozitați carnea crudă și peștele în recipiente adecvate în frigider, astfel încât să nu intre în contact sau să picure pe alte produse alimentare.

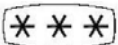

-Compartimentele de congelare cu două stele  sunt corespunzătoare pentru depozitarea alimentelor pre-congelate, depozitarea și prepararea înghețatei și a cuburilor de gheață. (nota 2)

-Compartimentul cu o  -,două  -și trei stele  nu sunt corespunzătoare pentru congelarea alimentelor proaspete. (nota 3)

-Dacă aparatul frigorific este lăsat gol timp îndelungat, opriți-l, decongelați-l, curățați-l, uscați-l și lăsați ușa deschisă pentru a împiedica formarea mucegaiului în aparat.

Nota 1,2,3: Vă rugăm să confirmați dacă se aplică în funcție de tipul de compartiment pentru produse.

## 1.2 Semnificația simbolurilor de avertizare

	Acesta este un simbol de interzicere. Orice nerespectare a instrucțiunilor marcate cu acest simbol poate duce la deteriorarea produsului sau poate pune în pericol siguranța personală a utilizatorului.
	Acesta este un simbol de avertizare. Este necesară funcționarea cu respectarea strictă a instrucțiunilor marcate cu acest simbol; deteriorarea produsului sau vătămarea corporală.
	Acesta este un simbol de atenționare. Instrucțiunile marcate cu acest simbol necesită atenție specială. Atenția insuficientă poate duce la vătămări ușoare sau moderate sau la deteriorarea produsului.

Acest manual conține multe informații de siguranță importante care trebuie respectate de toți utilizatorii.

## 1.3 Avertismente privind electricitatea

- Nu trageți cablul de alimentare când deconectați frigiderul. Vă rugăm să țineți ferm fișa și să o scoateți direct din priză.
- Pentru a vă asigura o utilizare sigură, nu deteriorați cablul de alimentare sau nu utilizați cablul de alimentare atunci când acesta este deteriorat sau uzat.
- Utilizați o priză electrică dedicată, iar priza nu trebuie împărțită cu alte aparate electrice.  
Fișa de alimentare trebuie conectată ferm la priză, altfel pot fi cauzate incendii.
- Asigurați-vă că electrodul de împământare al prizei este echipat cu o linie de împământare fiabilă.
- Vă rugăm să opriți supapa de gaz și apoi să deschideți ușile și geamurile în caz de scurgeri de gaz și alte gaze inflamabile. Nu deconectați frigiderul și alte aparate electrice, având în vedere că scântelele pot provoca un incendiu.
- Nu utilizați aparate electrice deasupra aparatului cu excepția celor recomandate de producător.

## 1.4 Avertismente de utilizare

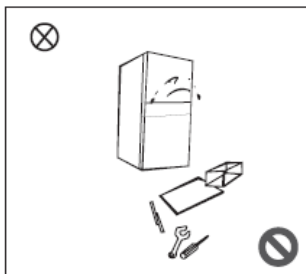

Nu dezasamblați și nu remontați congelatorul vertical, nu deteriorați circuitul de agent frigorific; întreținerea aparatului trebuie efectuată de un specialist.

Cablul de alimentare deteriorat trebuie înlocuit de producător, de departamentul său de asistență tehnică sau de profesioniști pentru a evita orice pericol.



Distanțele dintre ușile congelatorului vertical și corpul congelatorului vertical sunt mici, nu introduceți mâna în aceste zone pentru a preveni strivirea degetelor. Fiți atenți când închideți ușa congelatorului vertical pentru a evita căderea articolelor.

Nu luați alimentele sau recipientele cu mâinile ude din compartimentul congelatorului când congelatorul vertical este în funcțiune, în special recipientele de metal, pentru a preveni degerăturile.



Nu lăsați copiii să urce sau să intre în congelatorul vertical; poate apărea sufocarea sau vătămarea copiilor.

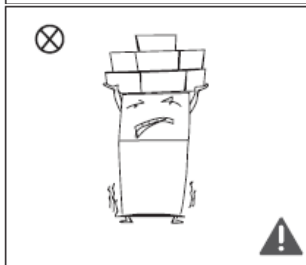

Nu introduceți obiecte grele pe partea superioară a congelatorului vertical având în vedere că obiectele pot cădea când ușa este deschisă sau închisă și pot apărea vătămări accidentale.

Scoateți fișa de alimentare în caz de întrerupere a alimentării sau de curățare. Nu conectați congelatorul la sursa de alimentare în interval de cinci minute pentru a preveni deteriorarea compresorului datorită pornirilor succesive.

## 1.5 Avertismente privind amplasarea

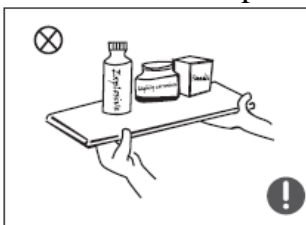

Nu introduceți articole inflamabile, explozie, volatile și extrem de corozive în congelatorul vertical pentru a preveni deteriorarea produsului sau pericolele de accidente.

Nu introduceți articole inflamabile lângă congelatorul vertical pentru a preveni incendiile.

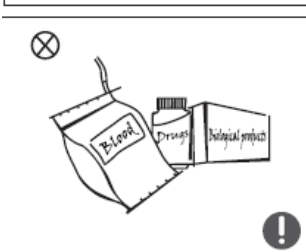

Congelatorul vertical a fost conceput pentru uz casnic, cum ar fi depozitarea alimentelor; acesta nu trebuie folosit pentru alte scopuri, cum ar fi depozitarea sângelui, medicamentelor sau a produselor biologice, etc.

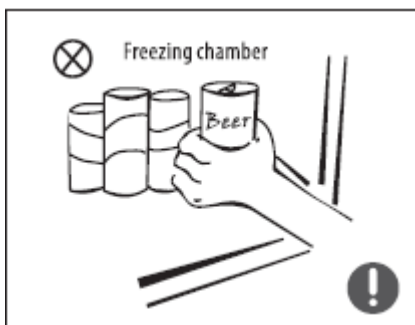

Nu depozitați bere, băuturi sau alte lichide conținute în sticle sau recipiente închise în camera de congelare a congelatorului vertical; sau în alt mod, sticlele sau recipientele închise pot fisura datorită înghețării pentru a provoca daune.

## 1.6 Avertismente privind energia

- 1) Este posibil ca aparatele de refrigerare să nu funcționeze în mod uniform (posibilitatea de decongelare a conținutului sau temperatura devenind prea ridicată în compartimentul pentru alimente congelate) atunci când este amplasat pentru o perioadă mai lungă de timp sub limita intervalului de temperaturi pentru care este proiectat aparatul frigorific.
- 2) Băuturile efervescente nu trebuie depozitate în compartimentele sau aparatele de congelare a alimentelor sau în compartimentele sau aparatele cu temperatură scăzută și că unele produse, cum ar fi gheața cu apă, nu ar trebui să fie consumate prea reci;
- 3) Necesitatea de a nu depăși timpul de depozitare recomandat de producătorii de alimente pentru orice fel de alimente și în special pentru alimentele congelate rapid în compartimentele sau aparatele de depozitare a alimentelor;
- 4) Măsurile de precauție necesare pentru a preveni o creștere nejustificată a temperaturii alimentelor congelate în timpul decongelării aparatului frigorific, cum ar fi ambalarea alimentelor congelate în mai multe straturi de ziare.
- 5) Faptul că o creștere a temperaturii alimentelor congelate în timpul decongelării, întreținerii sau curățării manuale ar putea scurta durata de depozitare.
- 6) Necesitatea ca, pentru uși sau capace prevăzute cu încuietori și chei, cheile să nu fie la îndemâna copiilor și în vecinătatea aparatului frigorific, pentru a împiedica blocarea copiilor în interior.

## 1.7 Avertismente privind eliminarea

Agentul frigorific și ciclopentanul utilizat pentru frigider sunt inflamabile. Prin urmare, atunci când frigiderul este scos din uz, acesta trebuie să fie ținut departe de orice sursă de incendiu și să fie recuperat de către o companie specială de recuperare cu o altă calificare corespunzătoare altfel decât prin ardere, pentru a preveni deteriorarea mediului sau orice alt prejudiciu.

Atunci când frigiderul este scos din uz, dezamblați ușile și îndepărtați garnitura de la uși și rafturi; puneți ușile și rafturile într-un loc adecvat, pentru a împiedica blocarea copiilor.





Eliminarea corectă a acestui produs:

Acest marcaj indică faptul că acest produs nu trebuie aruncat împreună cu alte deșeuri menajere. Pentru a preveni posibilele daune asupra mediului sau sănătății oamenilor datorită eliminării necontrolate a deșeurilor, reciclați-l în mod responsabil pentru a promova reutilizarea durabilă a resurselor materiale. Pentru a returna dispozitivul utilizat, utilizați sistemele de returnare și de colectare sau contactați distribuitorul de unde a fost achiziționat produsul. Aceștia pot lua acest produs pentru reciclarea ecologică.

## 2. Utilizarea corespunzătoare a frigiderelor

### 2.1 Amplasarea

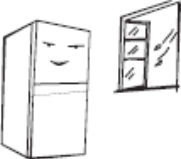
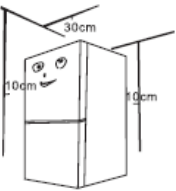
	<p>Înainte de utilizare, scoateți toate materialele de ambalare, inclusiv protecțiile inferioare, plăcuțele de spumă și benzile din interiorul frigiderului; rupeți folia de protecție de pe ușă și corpul frigiderului.</p>
	<p>Păstrați departe de căldură și evitați lumina directă a soarelui. Nu așezați congelatorul în locuri umede pentru a preveni rugina sau a reduce efectul de izolare.</p> <p>Nu pulverizați sau spălați frigiderul; nu așezați frigiderul în locuri umede, ușor de stropit cu apă, pentru a nu afecta proprietățile de izolare electrică ale frigiderului.</p>
	<p>Frigiderul trebuie amplasat într-un loc interior bine ventilat; podeaua trebuie să fie plată și rezistentă (roțiți spre stânga sau spre dreapta pentru a regla roata pentru echilibrare dacă este instabilă).</p>
	<p>Spațiul de deasupra frigiderului trebuie să fie mai mare de 30 cm, iar frigiderul trebuie plasat lângă un perete la o distanță mai mare de 10 cm pentru a facilita disiparea căldurii.</p>

Măsuri de precauție înainte de instalare:

Informațiile din Manualul de utilizare sunt doar pentru referințe. Produsul fizic poate fi diferit.

Înainte de instalarea sau reglarea accesoriilor, trebuie să vă asigurați că frigiderul este deconectat de la alimentare.

Trebuie luate măsuri de precauție pentru a preveni căderea mânerului care ar putea duce la vătămări corporale.



## 2.2 Echilibrarea picioarelor

### 1) Schema privind echilibrarea picioarelor

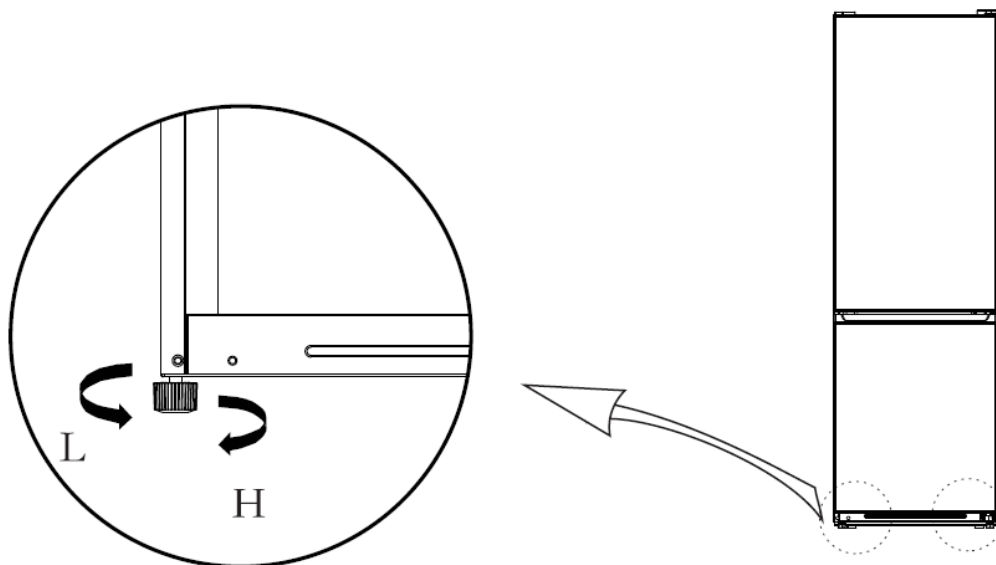





(Imaginea de mai sus este doar pentru referințe. Configurația reală depinde de produsul fizic sau de declarația distribuitorului)

### 3) Proceduri de reglare:

- Rotiți picioarele în sensul acelor de ceasornic pentru a ridica frigiderul;
- Rotiți picioarele în sens invers acelor de ceasornic pentru a coborî frigiderul;
- Reglați picioarele din stânga și din dreapta pe baza procedurilor de mai sus la nivel orizontal.

## 2.3 Schimbarea balamalelor de la ușă

Lista sculelor de care va avea nevoie utilizatorul

Lista sculelor de care are nevoie utilizatorul			
	Șurubelniță cu cap în cruce		Daltă Șurubelniță subțire
	Pană de fixare și mecanism cu clichet 5/16"		Bandă de mascare

- 1) Scoateți toate alimentele de pe ușă.  
Aplicați bandă pentru a închide ușa.

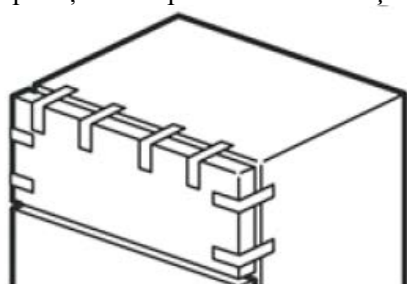

2) Scoateți capacul balamalei superioare, balamaua superioară și capacul pentru orificiu.

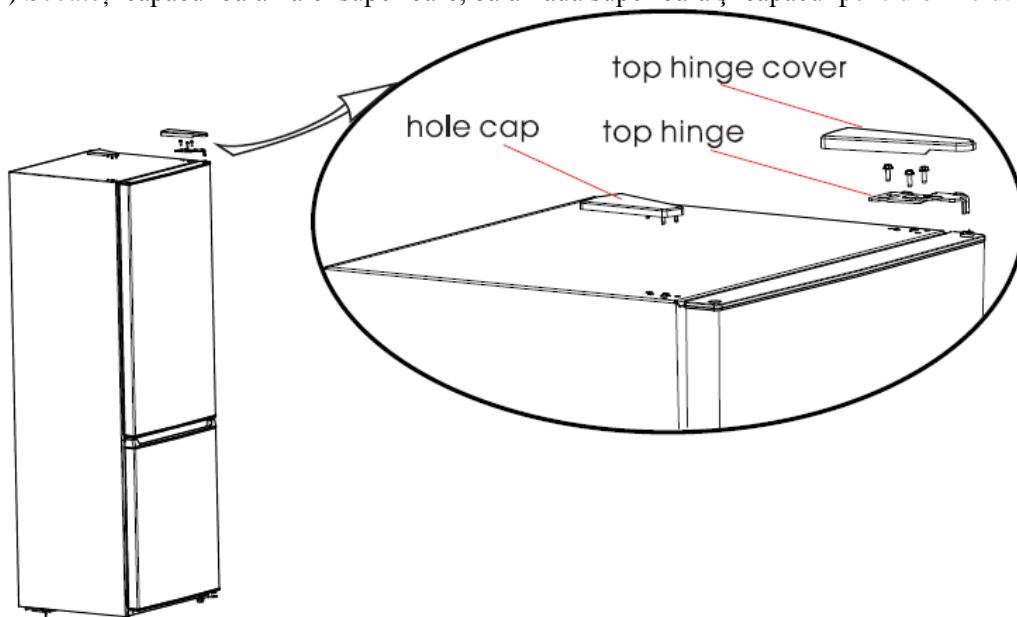

3) Scoateți ușa compartimentului frigiderului precum și balamaua din mijloc, capacul pentru orificiu.

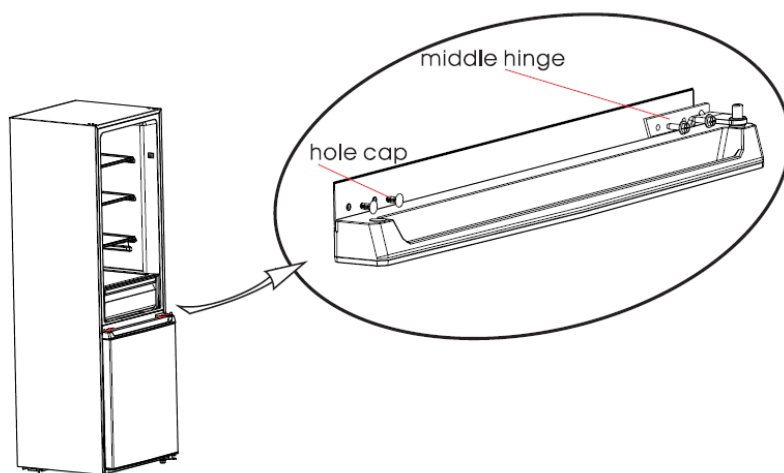

4) Scoateți ușa compartimentului congelatorului, demontați balamaua inferioară, capacele pentru orificii.

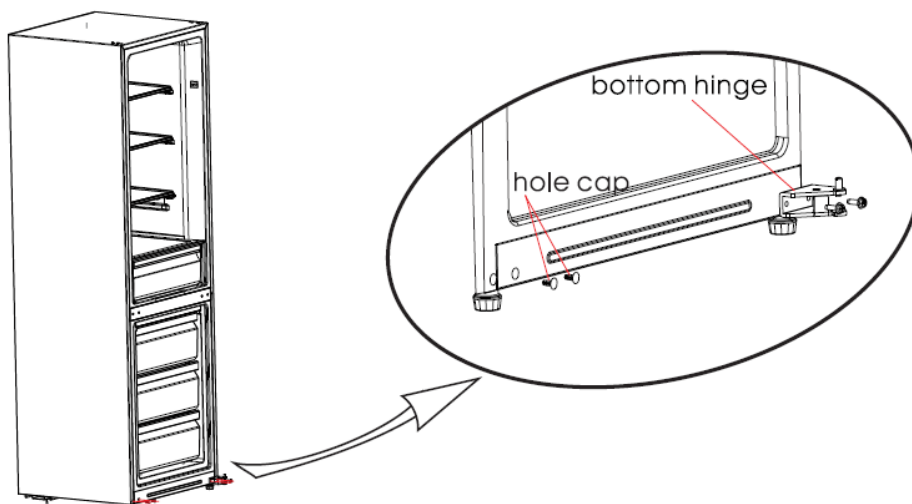

5) Montați manșonul balamalei inferioare pe cealaltă parte și montați balamaua inferioară pe cealaltă parte. Scoateți opritorul inferior de pe ușa compartimentului congelatorului și montați-l pe cealaltă parte. Scoateți țeava manșonului și capacele pentru orificii de pe ușa compartimentului congelatorului și montați-o pe cealaltă parte.

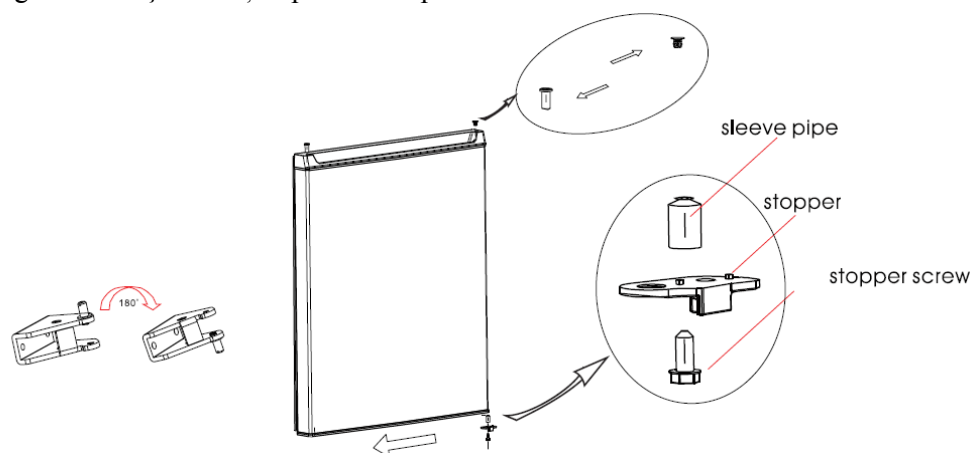

6) Amplasați ușa compartimentului congelatorului pe balamaua inferioară și montați balamaua din mijloc și capacele pentru orificiile din mijloc.

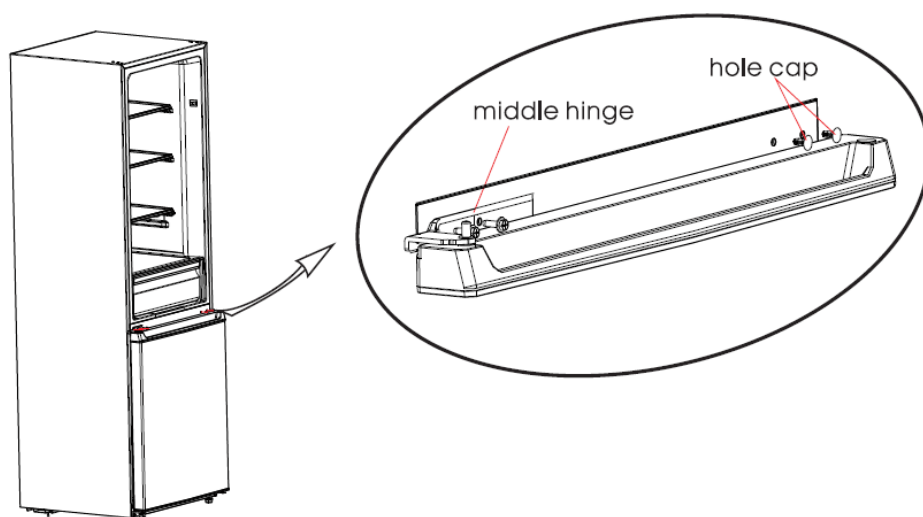

7) Scoateți opritorul inferior, țeava manșonului și capacul pentru orificii de pe ușa frigiderului și montați-le pe cealaltă parte. Așezați ușa frigiderului pe balamaua din mijloc și montați balamaua superioară. Montați capacul balamalei superioare și capacul pentru orificii.

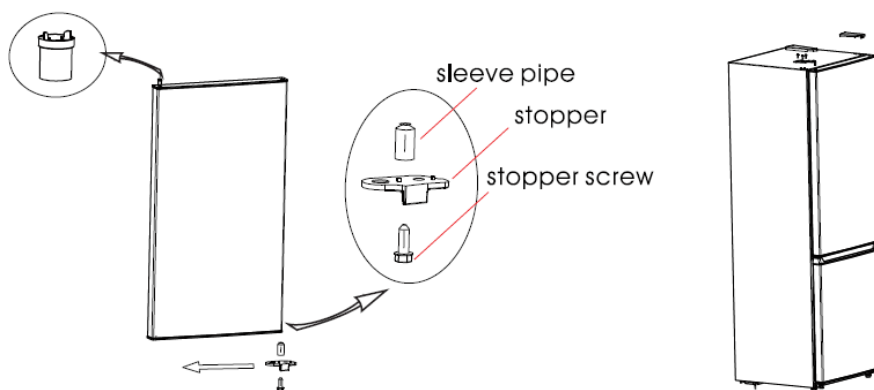

(Imaginile de mai sus sunt doar pentru referințe. Configurația reală depinde de produsul fizic sau de declarația distribuitorului)

## 2.4 Schimbarea becului

Orice operațiune de înlocuire sau de întreținere a becurilor LED trebuie efectuată de producător, de agentul său de service sau de o persoană calificată în mod similar.

## 2.5 Pornirea

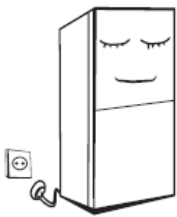
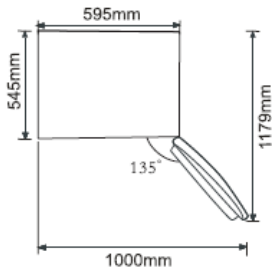
	<p>Înainte de prima pornire, lăsați frigiderul să stea timp de două ore înainte de conectarea la rețea.</p> <p>Înainte de a introduce alimente proaspete sau congelate, frigiderul trebuie să funcționeze timp de 2-3 ore sau timp de aproximativ 4 ore când temperatura ambiantă este ridicată.</p>
	<p>Lăsați spațiu suficient pentru deschiderea confortabilă a ușilor și a sertarelor.</p>

## 2.5 Recomandări privind economia de energie

- Aparatul trebuie amplasat în zona cea mai tare a încăperii, departe de aparatele de producere a căldurii sau de țevile de încălzire și de lumina directă a soarelui.
- Lăsați alimentele calde să se răcească la temperatura camerei înainte de a le introduce în aparat. Supraîncărcarea aparatului face ca compresorul să funcționeze mai mult. Alimentele care se congelează prea lent își pot pierde calitatea sau se pot altera.
- Asigurați-vă că împachetați alimentele în mod corespunzător și ștergeți recipientele înainte de a le introduce în aparat. Acest lucru reduce întreruperea înghețului în interiorul aparatului.
- Recipientele de depozitare a alimentelor nu trebuie căptușite cu folie de aluminiu, hârtie cerată sau prosop de hârtie. Căptușeala interferează cu circulația aerului rece, făcând aparatul mai puțin eficient.
- Organizați și etichetați alimentele pentru a reduce deschiderea ușilor și căutările extinse. Eliminați cât mai multe articole de câte ori este nevoie și închideți ușa cât mai curând posibil.

### 3 Structura și funcțiile

#### 3.1 Componente cheie

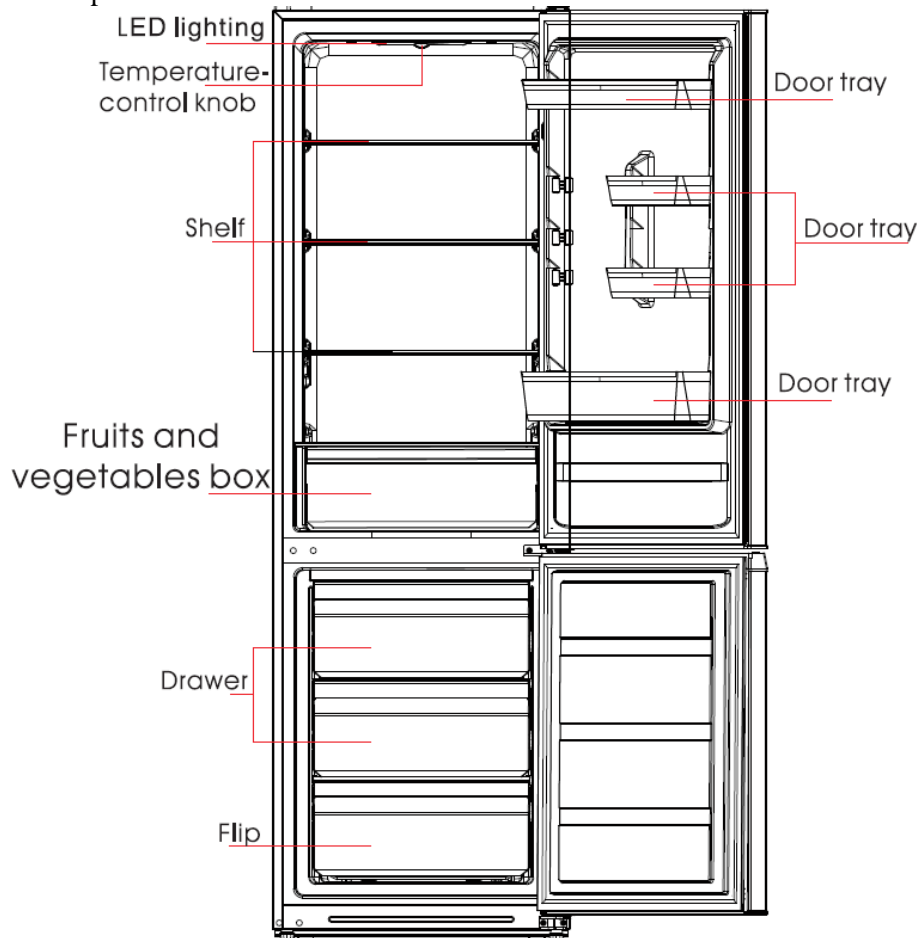

(Imaginea de mai sus este pentru referințe. Configurația reală depinde de produsul fizic sau de declarația distribuitorului)

#### Compartimentul frigiderului

- Compartimentul frigiderului este adecvat pentru depozitarea unei varietăți de fructe, legume, băuturi și alte alimente pe termen scurt.
- Alimentele de gătit nu trebuie să fie introduse în compartimentul frigiderului până când nu sunt răcite la temperatura camerei.
- Rafturile din sticlă pot fi ajustate în sus sau în jos pentru un spațiu de stocare corespunzător și utilizare ușoară.

#### Compartimentul congelatorului

- Compartimentul congelatorului cu temperatură scăzută poate menține alimente proaspete pentru o perioadă lungă de timp și este utilizat în principal pentru depozitarea alimentelor congelate și prepararea gheții.
- Compartimentul congelatorului este adecvat pentru depozitarea cărnii, a peștelui, a bilelor de orez și a altor produse alimentare care nu trebuie consumate pe termen scurt.
- Bucățile de carne sunt, de preferință, împărțite în bucăți mici pentru un acces ușor. Vă rugăm să rețineți că alimentele trebuie consumate în termenul de garanție.

#### Controlul temperaturii

- Rotiți butonul de reglare a temperaturii la MAX, temperatura internă a frigiderului scade.
- Rotiți butonul de reglare a temperaturii la MIN, temperatura internă a frigiderului crește.

NOTĂ: Vă rugăm să ajustați și să utilizați aparatul în intervalul "MAX" și "MIN".

(Imaginea de mai sus este pentru referințe. Configurația reală depinde de produsul fizic sau de declarația distribuitorului)

## 4. Întreținerea și îngrijirea aparatului

### 4.1 Curățarea generală

Curățarea interiorului și exteriorului aparatului

- Praful din spatele frigiderului și de pe sol trebuie curățat în timp util pentru a îmbunătăți efectul de răcire și economisirea de energie.
- Verificați periodic garnitura ușii pentru a vă asigura că nu există resturi de alimente. Curățați garnitura ușii cu o cârpă moale umezită cu apă și detergent sau detergent diluat.
- Interiorul frigiderului trebuie curățat în mod regulat pentru a evita formarea mirosurilor neplăcute.
- Opriti alimentarea înainte de curățarea interiorului, scoateți toate alimentele, băuturile, rafturile, sertarele etc.
- Utilizați o cârpă moale sau un burete pentru a curăța interiorul frigiderului, cu două linguri de bicarbonat de sodiu și un litru de apă caldă. Apoi clătiți cu apă și ștergeți. După curățare, deschideți ușa și lăsați aparatul să se usuce în mod natural înainte de a porni alimentarea.
- Pentru zonele dificil de curățat în frigider (cum ar fi spații înguste, goluri sau colțuri), este recomandat să le ștergeți periodic cu o cârpă moale, perie moale etc. și, când este necesar, combinată cu unelte auxiliare (cum ar fi bețe subțiri) pentru a nu se acumula contaminanți sau bacterii în aceste zone.
- Nu folosiți săpun, detergent, praf de curățat, pulverizator etc., deoarece acestea pot provoca mirosuri în interiorul frigiderului sau contaminarea alimentelor.
- Curățați cadrul, rafturile și sertarele cu o cârpă moale umezită cu apă și detergent sau detergent diluat. Uscați cu o cârpă moale sau uscați natural.
- Ștergeți suprafața exterioară a frigiderului cu o cârpă moale umezită cu apă și detergent, detergent etc., apoi ștergeți-o.
- Nu folosiți perii dure, bureți de oțel de curățate, perii de sârmă, substanțe abrazive (cum ar fi pasta de dinți), solvenți organici (alcool, acetonă, ulei de banane etc.), apă fierbinte, substanțe acide sau alcaline care ar putea deteriora suprafața și interiorul frigiderului. Apa fierbinte și solvenții organici, cum ar fi benzenul, pot deforma sau deteriora componentele din plastic.
- Nu clătiți direct cu apă sau alte lichide în timpul curățării, pentru a evita scurtcircuitele sau deteriorarea izolației electrice după imersie.

Deconectați frigiderul pentru operațiunile de decongelare și curățare.

### 4.2 Decongelarea

- Deconectați frigiderul.
- Scoateți alimentele din frigider și așezați-le corespunzător pentru a preveni decongelarea.
- Curățați țeava de scurgere (folosiți materiale moi pentru a preveni deteriorarea căptușelii), pregătiți recipientele de apă pentru decongelare (curățați cu atenție compartimentul compresorului, tava de scurgere, evitați revărsarea pe sol).

- Puteți folosi temperatura naturală pentru decongelare naturală, puteți folosi o lopățică pentru gheață pentru a îndepărta gheața (folosiți o racletă din lemn pentru a preveni deteriorarea căptușelii sau a țevii)
- Puteți folosi de asemenea cantitatea potrivită de apă caldă pentru a accelera decongelarea, cu un prosop uscat pentru a șterge apa după decongelare.
- După decongelare, introduceți la loc alimentele în aparat și porniți frigiderul.

#### 4.3 Scoaterea aparatului din uz

- Pană de curent: în caz de pană de curent, chiar dacă este vară, alimentele din interiorul aparatului pot fi păstrate timp de câteva ore; în timpul penei de curent, timpul de deschidere a ușii trebuie redus și nu mai trebuie introduse alimente proaspete în aparat.
- Nefolosirea îndelungată: Aparatul trebuie să fie deconectat și apoi să fie curățat; atunci ușile sunt lăsate deschise pentru a preveni formarea mirosurilor neplăcute.
- Mutarea: Înainte de a se muta frigiderul, scoateți toate obiectele din interior, fixați pereții despărțitori de sticlă, suportul de legume, sertarele compartimentului congelatorului și altele cu bandă și strângeți picioarele de nivelare; închideți ușile și fixați-le cu bandă. În timpul deplasării, aparatul nu trebuie așezat cu capul în jos sau orizontal sau vibrat; înclinarea în timpul deplasării nu trebuie să depășească 45 °.

Aparatul funcționează continuu odată ce acesta este pornit. În general, funcționarea aparatului nu trebuie întreruptă, altfel durata de viață poate fi afectată.

#### 5 Depanarea problemelor tehnice

Următoarele probleme simple pot fi rezolvate de către utilizator. Vă rugăm să contactați departamentul de service post-vânzare în cazul în care problemele nu sunt rezolvate.

Aparatul nu funcționează	Verificați dacă aparatul este conectat sau dacă fișa este introdusă corect în priză Verificați dacă tensiunea este prea scăzută Verificați dacă există o pană de curent sau dacă circuitul parțial este întrerupt
Mirosuri neplăcute	Alimentele care degajă mirosuri ar trebui ambalate Verificați dacă nu există alimente alterate Verificați interiorul frigiderului
Funcționare îndelungată a compresorului	Funcționarea îndelungată a compresorului este normală în timpul verii când temperatura ambiantă este crescută Nu vă recomandăm să introduceți o cantitate mare de alimente în aparat în același timp Alimentele ar trebui răcite înainte de introducerea în aparat Ușile sunt deschise prea des
Becul nu se aprinde	Verificați dacă frigiderul este conectat la priză și dacă becul este deteriorat Înlocuiți becul cu ajutorul unui specialist
Ușile nu pot fi închise corect	Ușa este blocată de ambalajele de alimente. Prea multe alimente introduse Frigiderul este înclinat

Zgomot	Verificați dacă podeaua este la nivel și dacă frigiderul este amplasat stabil Verificați dacă accesoriile sunt introduse în locațiile corespunzătoare
Ușa nu se închide etanș	Scoateți materiile străine din garnitura ușii Încălziți garnitura ușii și apoi răciți-o pentru restabilire (sau suflați-o cu un uscător electric sau folosiți un prosop cald pentru încălzire)
Tava de apă se revarsă	Există prea multe alimente în compartiment sau alimentele depozitate conțin prea multă apă, ducând la o decongelare
	Ușile nu sunt închise corect, ducând la decongelare datorită intrării de aer și la creșterea cantității de apă datorită decongelării.
Carcasă caldă	Condensul de pe suprafața exterioară și garniturile de la ușă este normal când umiditatea ambientală este ridicată. Ștergeți condensul cu un prosop curat.
Zgomot anormal	Bâzâit: Compresorul poate produce bâzâituri în timpul funcționării, iar aceste zgomote sunt mai intense la pornire și oprire. Acest lucru este normal. Scârțâituri: Agentul frigorific din interiorul aparatului poate produce scârțâituri, lucru care este normal.